

**STEP53/55 Drive Профессиональная
поломоечная машина**

Инструкция по эксплуатации



Пожалуйста, внимательно прочтите данное руководство по эксплуатации и убедитесь, что вы полностью ее поняли перед использованием машины.

Пожалуйста, сохраните это Руководство для дальнейшего использования.

Важная информация

Пожалуйста, внимательно прочитайте инструкцию перед использованием этого продукта.

Примечание. Для снижения риска возгорания, поражения электрическим током/травмы/порчи имущества:

- Не работайте на машине, если вы не обучены и не уполномочены
- Поскольку материал может вызвать взрыв или пожар, не используйте легковоспламеняющиеся материалы в баке для воды в качестве чистящего средства в машине.
- Неподвижные материалы или химически активные металлы могут вызвать взрыв или пожар, и их нельзя использовать для очистки легковоспламеняющихся или легковоспламеняющихся разливов.

1. Эта машина подходит для коммерческого использования. Рекомендуется использовать в помещении. Не подходит для каких-либо других целей.
2. Когда машина используется рядом с детьми, работа должна производиться предельно осторожно и под присмотром.
3. Условия использования: комнатная температура от 0°C до 40°C, относительная влажность от 30% до 95%.
4. Не кладите предметы на устройство и не позволяйте предметам блокировать вход или выход из бака. Не работайте вблизи стен, занавесок и т. д.
5. Не используйте кислотный раствор, иначе он может повредить машину или нанести вред оператору.
6. Обязательно выключайте и отсоединяйте машину от сети перед сборкой, плановым техническим обслуживанием или когда это неприменимо.
7. Не рекомендуется использовать или продавать неоригинальные аксессуары, которые могут привести к травмам и/или повреждению машины.
8. Не ремонтируйте машину самостоятельно. Ремонт должен выполняться уполномоченным персоналом.
9. Не модифицируйте машину.
10. Запрещено засыпать в бак легковоспламеняющиеся вещества, которые могут вызвать взрыв или пожар. Используйте только одобренные химические чистящие средства.
11. Избегайте движущихся частей. Не носите свободную одежду при использовании/обслуживании машины.
12. Перед помещением машины на хранение опорожните бак для чистой воды и бак для грязной воды.
13. Машину можно хранить только в помещении.
14. Не паркуйте машину на поверхности с большим наклоном, чем угол, указанный в описании.
15. Держите руки, ноги и свободную одежду подальше от вращающихся частей машины.

Инструкция по эксплуатации

16. Во время боковых работ двигайтесь медленно и уделяйте особое внимание зазору между противоударным колесом и стеной. Не перемещайте машину с небольших препятствий, таких как розетка заземления, порог двери, наличники и т. д.

17. Всегда размещайте рядом с рабочим местом знаки ВНИМАНИЕ, чтобы машина не проехала через шнур.

18. Перед заполнением бака раствора правильно опорожните бак для грязной воды.

19. После использования машины опорожните и очистите бак утилизации.

20. Не вводите раствор в бак до опорожнения бака для грязной воды.

21. Убедитесь, что питание отключено перед выполнением любого обслуживания машины.

22. Когда вы добавляете моющее средство в бак для чистой воды, добавляйте антипенное моющее средство в бак для грязной воды.

Основные технические характеристики

Модель	STEP 53/55 Drive
Напряжение	DC24V
Эффективность	2600 м²/час
Ширина очистки	530мм
Ширина балки	800мм
Бак для чистой воды	50л
Бак для грязной воды	55л
Мощность двигателя щетки	550 Вт
Скорость вращения щетки	175 об/мин
Давление щетки	40 кг
Мощность всасывающего двигателя	550 Вт
Тяговый двигатель	400 Вт
Вакуумный насос	18 кПа
Уровень шума	< 64 дБ(А)
Батарея	2*DC12V 100Ач

Инструкция по эксплуатации

Вес батареи	66 кг
Масса	146 кг
Размер	1350*530*1120мм

Внешний вид машины



Инструкция по эксплуатации

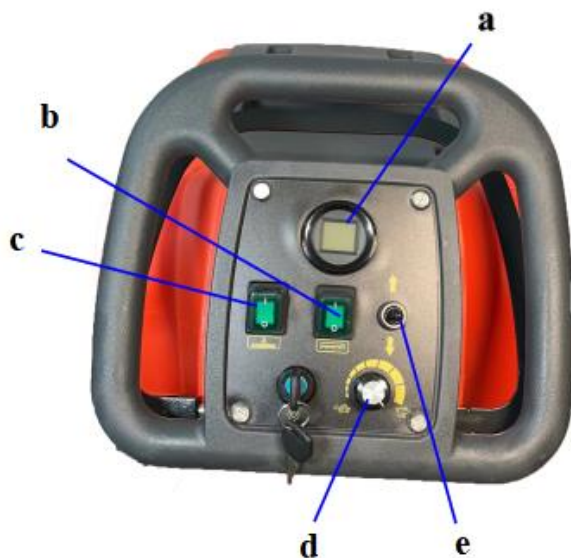

- a**- индикатор рабочего времени
- b**- кнопка мотора щетки
- c**- кнопка мотора всасывания
- d**- ручка регулировки скорости
- e**- ручка прямого и обратного хода

Инструкция по эксплуатации

Стандартная комплектация:

- 1) машина
- 2) стяжка
- 3) щетка/насадка
- 4) два аккумулятора
- 5) зарядное устройство

Перед установкой или использованием машины:

- 1) Проверьте правильность установки балки.
- 2) Проверьте, правильно ли установлена щетка.
- 3) Рабочая поверхность достаточна, чтобы выдержать вес машины.
- 4) Перед использованием убедитесь, что крышка бака грязной воды закрыта.

Подключение аккумулятора:

1. Используйте прилагаемые перемычки для последовательного соединения полюсов «+» и «-» двух аккумуляторов.
2. Подсоедините кабель штепсельной вилки к другой паре полюсов «+» и «-» аккумуляторной батареи, чтобы получить 24 В.

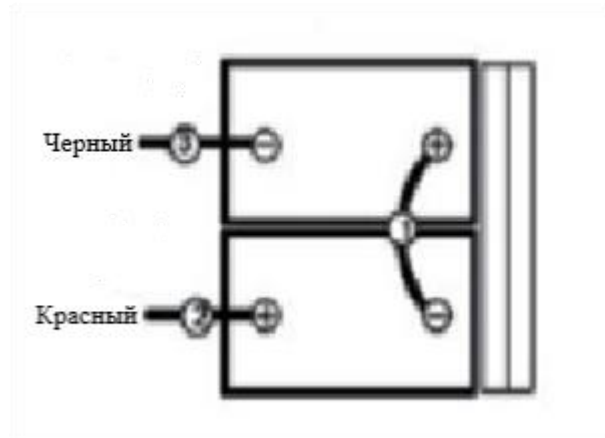

Зарядка аккумуляторов:

Подключите штекер зарядного устройства к источнику питания.

Красный индикатор горит или мигает = неисправность

Желтый индикатор мигает = батарея не подключена

Желтый индикатор всегда горит = нормальная зарядка

Зеленый свет всегда горит = полный заряд

Как управлять машиной

1. Включите питание, поверните ключ по часовой стрелке, и загорится индикатор питания (а).

2. Чтобы включить мотор щетки, мотор всасывания а и выпустить воду, нажмите переключатели (b,c).

3. Опустите уровень выпуска балки, нажмите кнопку всасывающего двигателя (с), балка начнет работать. Когда вы закончите работу, нажмите кнопку (с), двигатель всасывания остановится, затем поднимите балку.

4. Переместите ручку (е) в положение "↑", машина будет двигаться вперед автоматически; в положении "↓" машина автоматически реверсирует.

5. Удерживая ручку (1), поднимите металлический пусковой уровень (рисунок справа), машина начнет двигаться, отпустите пусковой уровень, машина остановится.

6. Поверните ручку регулировки скорости в положение «↑», тем самым вы ускоряете машину, в то время как при положении "↓", скорость замедлится.

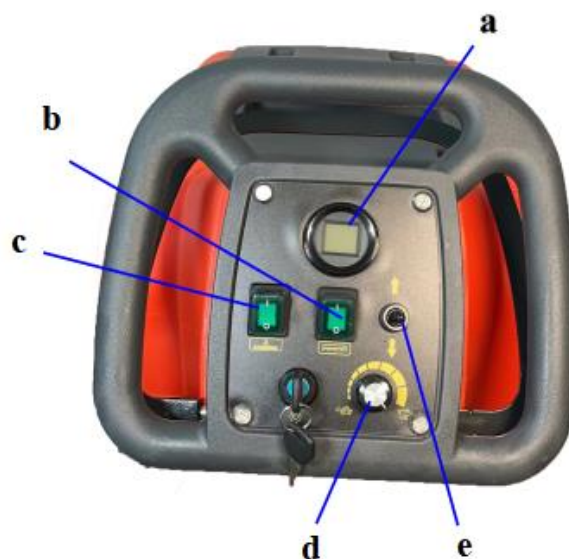

Начальный уровень

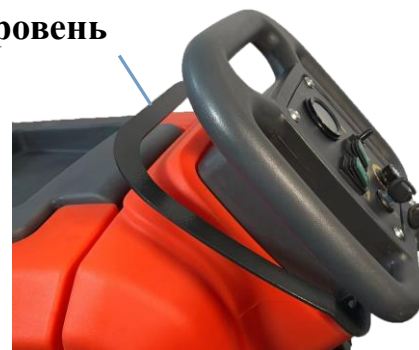

Установка стяжки

Ослабьте две гайки с четырьмя звездочками на балке и подсоедините всасывающую трубу к всасывающему патрубку на узле буровой головки.

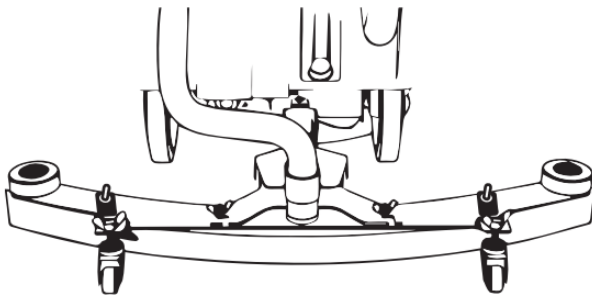
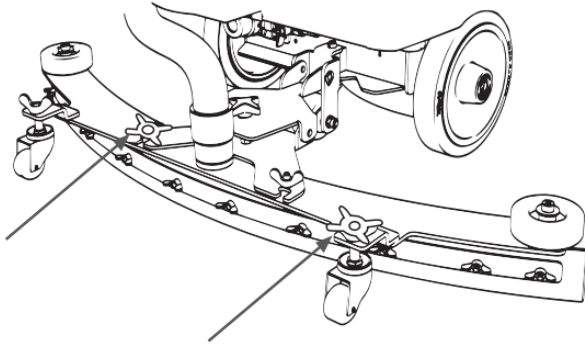

Совместите звездообразную гайку с прорезью расточной скобы и затяните гайку.

Установка и снятие держателя щетки/пада

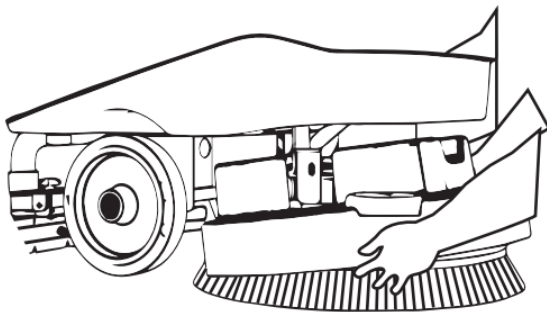

Инструкция по эксплуатации

- Отключите питание.
- Поместите щетку/диск под узел головки.
- Поместите три кнопки на щетке/диске в соответствующие монтажные отверстия на головке машины и зафиксируйте их, повернув по часовой стрелке.
- Нажмите переключатель кнопки щетки, чтобы полностью заблокировать щетку/диск.
- Чтобы снять щетку/диск, отключите питание и поверните щетку/диск по часовой стрелке/против часовой стрелки, пока они не ослабнут.

Бак для чистой воды

Снимите крышку бака для чистой воды и залейте чистящую жидкость в бак для чистой воды.

Проверьте уровень жидкости через трубку уровня жидкости.

Обслуживание

Ежедневное обслуживание

- Протрите всю машину чистой тканью.
- Пустой бак для воды, открыв сливной клапан в нижней части бака для чистой воды.
- Слейте и промойте бак для грязной воды чистой водой.
- Снимите узел щетки и балки и промойте водой.

Ежемесячное обслуживание

- Промойте бак для воды чистой водой
- Снимите крышку фильтра и фильтр и промойте водой.
- Проверяйте двигатель каждые 250 часов, чтобы убедиться, что двигатель работает нормально.

Замена резиновой стяжки

- Снимите балку с машины (см. инструкции по установке балки).
- Ослабьте пружку из нержавеющей стали, чтобы снять резиновую стяжку.
- Замените новую стяжку и соберите узел расточной головки.

Инструкция по эксплуатации

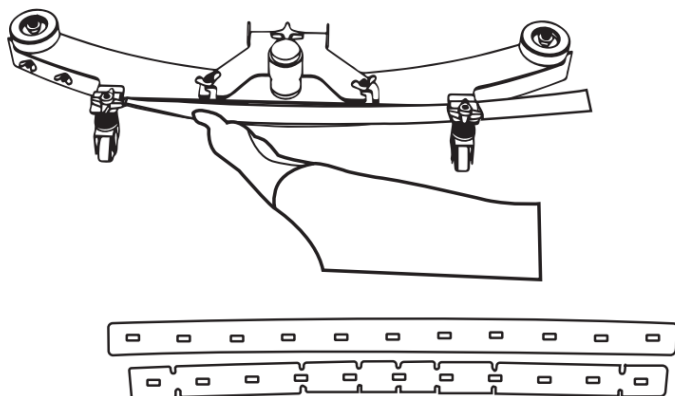

Поиск неисправностей

Проблема	Возможная причина	Решение
Нет питания	Питание не подключено	Подключение аккумулятора
Отказ функционирования	Нет электричества Вакуумный двигатель не работает Щеточный двигатель не работает	<ul style="list-style-type: none">● Недостаточно заряда батареи, зарядите; или контактор не срабатывает.● Пожалуйста, проверьте вакуумный двигатель и соответствующие цепи, включая разъем двигателя, реле● Пожалуйста, проверьте двигатель щетки соответствующие цепи, включая разъем двигателя, реле
Машина не подает воду или подает очень мало воды.	Водяной клапан закрыт Фильтр заблокирован Бак для воды пуст	Открыть водяной клапан Очистить фильтра Наполнить бак водой

Инструкция по эксплуатации

<p>Плохое всасывание воды</p>	<p>Всасывающее отверстие заблокировано. Стяжка изношена. Шланг установлен неправильно. Поврежденная труба ослаблена или ослаблена Всасывающая труба заблокирована Крышка сливного отверстия ослаблена Крышка бака для сточных вод открыта Бак для грязной воды полный Засорение входа вакуумного двигателя Вакуумный двигатель ослаблен</p>	<p>Очистите всасывающий элемент. Замените резиновую стяжку. Убедитесь, что шланг правильно установлен Замените всасывающую трубку или переустановите и затяните всасывающую трубку. Проверьте шланг и устраните засор. Затяните сливную крышку. Убедитесь, что крышка бака для грязной воды закрыта и герметична. Опорожните бак для грязной воды. Проверьте впускной патрубок вакуумного двигателя, устраните засор, очистите хлопковый фильтр. Затяните крепежные винты двигателя, стараясь не затягивать слишком сильно, чтобы не повредить двигатель.</p>
-------------------------------	---	---

Система DOS



Система DOS для автоматического смешивания концентрата моющего средства с водой со шлангом для заполнения баков полумоечных машин рабочим раствором.

Для использования дозатора не требуется специальных картриджей - его можно присоединить к любой канистре с моющим средством.

Компактные размеры и небольшой вес позволяют легко подобрать место для его установки на стене.

Широкий диапазон возможных дозировок: от 0,1% до 37%.

Простое использование - для подачи рабочего раствора необходимо нажать на корпус дозатора.

Контактная информация

ООО «КЛИНИНГ ЭВОЛЮШН»

129515, г. Москва, ул. Академика Королева, д. 13, стр. 1, офис 849

тел.: +7 (495) 156-01-02, эл.почта: info@cleanevo.ru

сервисная служба: service@cleanevo.ru

www.cleanevo.ru