

IN-MOP 45

**Поломоечная машина нового поколения
(полупрофессиональная модель)**



Инструкция по эксплуатации

ОГЛАВЛЕНИЕ

Предисловие.....	3
Обратите внимание	4
Введение.....	5
Характеристики.....	6
Гарантия.....	7
Описание.....	7
Безопасность.....	9
Эксплуатация	9
Как управлять машиной	14
Чистка и хранение.....	16
Обслуживание	17
Исправление проблем.....	20

Инструкция по эксплуатации

Предисловие

Благодарим вас за выбор нашей новейшей полумоечной машины IN-MOP45, промышленной машины для автоматической уборки, которая убирает быстрее, чище, безопаснее, экологичнее и лучше для всех. Компактная конструкция IN-MOP45 позволяет выполнять уборку прямо у края и под выступающими конструкциями, сводя к минимуму ручную чистку. IN-MOP45 с питанием от супер мощной Li-ion батареи оснащен двумя щетками, вращающимися в противоположных направлениях, которые обеспечивают глубокую очистку и отличный результат. IN-MOP45 значительно снижает количество воды и необходимых моющих средств для уборки, что приводит к более экологичному результату и делает покрытия менее скользкими и безопасными.

Перед использованием IN-MOP45 внимательно прочтите это руководство, чтобы найти важную информацию по эксплуатации. Сохраните это руководство для дальнейшего использования. IN-MOP45 обеспечит отличную производительность. Наилучшие результаты будут получены, когда IN-MOP45:

- Регулярно обслуживается в соответствии с инструкциями по профилактическому обслуживанию IN-MOP45, приведенными в данном руководстве.
- Эксплуатируется с разумной осторожностью и аккуратностью.
- Обслуживается с использованием деталей, поставляемых производителем.

Цель руководства пользователя

Целью руководства пользователя является предоставление пользователю информации таким образом, чтобы в течение всего срока службы машина IN-MOP45 использовалась правильно, эффективно и безопасно, даже в случае разумно прогнозируемого неправильного использования.

Руководство пользователя содержит инструкции относительно:

- Персональная инструкция по безопасности
- Использование IN-MOP45 по назначению и не по назначению
- Инструкции для ежедневного использования
- Инструкции по обслуживанию
- Условия хранения
- Утилизация IN-MOP45

Эти инструкции необходимо учитывать, чтобы избежать рисков, которые могут привести к физическому и/или материальному ущербу.

Целевая аудитория

Настоящее руководство пользователя предназначено для операторов IN-MOP45 и их руководителей, а также партнеров и импортеров.

Инструкция по эксплуатации

Операторы IN-MOP45

IN-MOP45 может эксплуатироваться только оператором, ознакомленным с данной инструкцией или прошедшим обучение опытным оператором.

Руководство по чтению



Следующие символы и термины используются в данном руководстве, чтобы предупредить читателя о вопросах безопасности и важной информации:

Обратите внимание

В данном руководстве используются следующие символы и термины, чтобы обратить внимание читателя на вопросы безопасности и важную информацию:

СИМВОЛ	ТЕРМИН	ОБЪЯСНЕНИЕ
	ПРЕДУПРЕЖДЕНИЕ	Указывает на опасную ситуацию что, если инструкции по технике безопасности не соблюдаются, может привести к травме оператора или окружающих и нанести ущерб продукту или окружающей среде
	ОСТОРОЖНОСТЬ	Указывает на опасную ситуацию, которая при несоблюдении инструкций по технике безопасности может привести к легкому или умеренному повреждению продукта или окружающей среды.
	ВНИМАНИЕ	Указана ситуация ответственности, когда производитель или его партнеры и аффилированные лица не могут нести ответственность за ущерб, причиненный несоблюдением инструкций
	СИЛЬНЫЙ МАГНИТ	Указывает, что машина содержит сильные магниты. Это может привести к прекращению работы кардиостимуляторов или повреждению электронных данных, например информации, хранящейся в пропусках доступа.
	КАРДИОСТИМУЛЯТОР	Указывает, что оператор и обслуживающий персонал, носящие кардиостимуляторы, должны соблюдать дистанцию не менее 6 дюймов/15 см, в этом конкретном случае операторы не могут использовать аппарат.

Инструкция по эксплуатации

	БАТАРЕИ	Указывает на машину, работающую от аккумуляторов. Аккумуляторы необходимо заряжать в соответствии с инструкциями, приведенными в отдельном руководстве пользователя зарядного устройства для аккумуляторов класса I. Аккумуляторы необходимо утилизировать в соответствии с местными законами и правилами.
	СКОЛЬЗКАЯ ПОВЕРХНОСТЬ	Указывает на то, что из-за машины полы могут стать скользкими. На рабочем месте рекомендуется размещать в этих местах знаки о скользкой поверхности.

Введение

IN-MOP45 — это простая и безопасная в использовании машина. Это руководство поможет вам начать работу и объяснит процедуру эксплуатации и технического обслуживания. Вы будете приятно удивлены быстрым и эффективным использованием IN-MOP45 с батарейным питанием. Перед использованием аккумуляторы должны быть полностью заряжены. Пожалуйста, обратитесь к руководству пользователя класса I зарядного устройства для правильной процедуры.

Это руководство предназначено для тех, кто работает с IN-MOP45 и/или выполняет ежедневное техническое обслуживание. Руководство необходимо прочитать полностью перед первыми действиями. В этом руководстве описывается правильный метод использования, меры безопасности, техническое обслуживание и транспортировка.

Предполагаемое использование продукта

IN-MOP45 — это специализированная машина для чистки твердых поверхностей пола внутри помещения. Машина предназначена для ежедневной уборки.



Использование продукта не по назначению

Использование не по назначению может иметь последствия для безопасности операторов и окружающих, а также приведет к аннулированию гарантии на изделие.

- НИКОГДА не используйте IN-MOP45 рядом с легковоспламеняющейся пылью, жидкостями или парами.
- НИКОГДА не используйте IN-MOP45, если на полу находятся легковоспламеняющиеся или ядовитые жидкости, такие как бензин, масляные кислоты или другие летучие вещества.
- НЕ заполняйте IN-MOP45 каким-либо легковоспламеняющимся моющим средством.

Инструкция по эксплуатации

Используйте ТОЛЬКО чистящие растворы на водной основе.

- НЕ ИСПОЛЬЗУЙТЕ воду, температура которой превышает 113 °F/45 °C. Использование воды выше этой температуры приведет к аннулированию гарантии на бак.
- НЕ ИСПОЛЬЗУЙТЕ чистящие растворы с pH ниже 3 или выше 11 во избежание повреждения чувствительных компонентов.
- НЕ используйте IN-MOP45 на открытом воздухе или на неровных поверхностях.
- ЗАПРЕЩАЕТСЯ использовать IN-MOP45 над электрическими розетками в полу во избежание поражения электрическим током.
- НИКАКИХ ПЕРЕВОЗОК! Не перевозите пассажиров на IN-MOP45.
- ЗАПРЕЩАЕТСЯ использовать IN-MOP45 в качестве стремянки или платформы.
- НЕ храните IN-MOP45 на улице во избежание повреждения электронных компонентов.
- Для технического обслуживания используйте ТОЛЬКО детали, поставляемые производителем.
- Держите подальше от детей! IN-MOP45 — это профессиональная уборочная машина, которую могут использовать только обученные взрослые.



Жизненный цикл

Каждый IN-MOP45 гарантированно работает в течение одного года. Износ щеток и стяжек сильно зависит от шероховатости поверхности. Их необходимо регулярно проверять. Для обеспечения правильной и безопасной работы на протяжении всего срока службы IN-MOP45, машина должна проверяться каждые 500 часов авторизованным партнером.

Технические характеристики

Запрещается вносить изменения в конструкцию IN-MOP45 без консультации и разрешения производителя. Это влияет на гарантию.

Характеристики

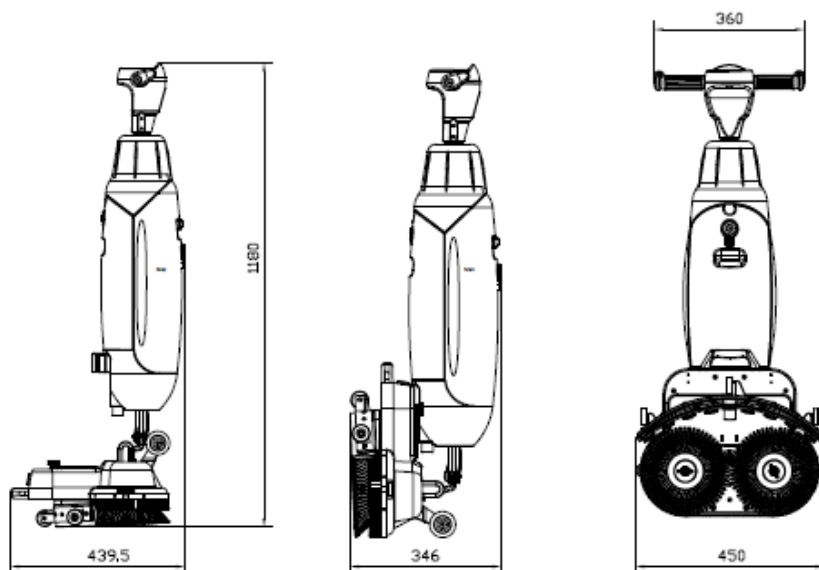

Инструкция по эксплуатации

Параметр	Данные
Номинальное напряжение	DC-36V
Производительность, максимальная	1000 м ² /ч
Размер щетки	2*8 дюймов
Рабочая ширина	45 см
Скорость вращения щетки	350 об/мин
Мощность двигателя щетки	2*100 Вт
Давление щеток на поверхность	18 кг
Мощность вакуумного двигателя	150 Вт
Степень всасывания	12кПа
Емкость бака для моющего раствора	4 л (макс.)
Емкость бака грязной воды	6,5 л (макс.)
Шум	< 62 дБ (А)
Рабочее время на одном заряде батареи (примерно)	200 мин
Вес батареи	3,1 кг
Вес нетто	18,5 кг
Общий вес (с водой)	22.5 кг
Габариты	1162X535X285мм

Гарантия

IN-MOP45 должен использоваться по назначению и описанию в данном руководстве. Для обнаружения неисправности мы предоставляем 1 год гарантии.

Описание

- IN-MOP45 состоит из двух основных частей:
- Корпус, содержащий двигатели (один вакуумный двигатель, два двигателя щеток), бак для чистящего раствора, бак для грязной воды, рукоятка и панель управления с 3 функциональными кнопками и одним окном индикации мощности).
- Дека для чистки, содержащая щетки и стяжки.

IN-MOP45 можно сложить в парковочное положение; это рекомендуется для хранения.

Инструкция по эксплуатации

IN-MOP45 состоит из:

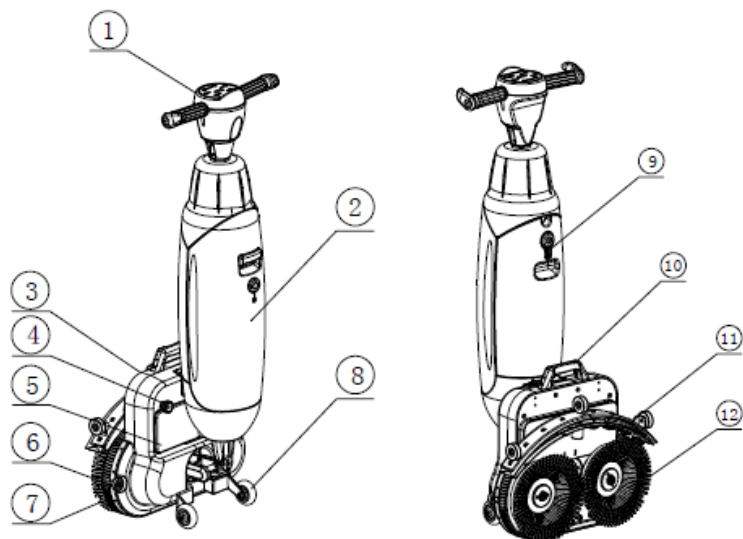

1	Верхняя ручка	7	Защита от брызг
2	Бак для грязной воды	8	Транспортировочные колеса
3	Щеточный узел	9	Бак для раствора/чистой воды
4	Ручка батарейного отсека	10	Ручка для переноски
5	Коробка аккумуляторной батареи	11	Водосборные стяжки
6	Отбойные ролики	12	Щетки

Основная часть верхней ручки состоит из:

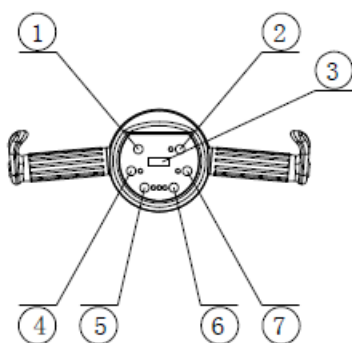

1	Выключатель питания (ВКЛ/ВЫКЛ)	5	Регулировка скорости вращения щеток «->»
2	Кнопка включения/выключения подачи воды	6	Регулировка скорости вращения щеток «+»
3	Индикатор батареи	7	Кнопка включения/выключения щеток
4	Кнопка включения/выключения всасывания	8	

Инструкция по эксплуатации

Безопасность

Безопасность превыше всего. Поэтому, пожалуйста, не торопитесь, чтобы прочитать и понять эти инструкции по безопасности. Неправильное использование может привести к повреждению или аннулированию гарантии производителя.

Общие инструкции по технике безопасности

Подметать перед работой

Уберите с пола предметы, которые могут перемещаться вращающимися щеткам.

Состояние щетки

Перед использованием обязательно проверьте состояние щетки. Меняйте щетку только тогда, когда машина выключена в парковочном положении.

Ориентация машины

Всегда держите корпус IN-MOP45 в вертикальном положении, когда вставляете чистящую жидкость или батареи.



Сильные магниты

Обратите внимание на встроенные магниты, которые удерживают резервуары для жидкости на месте.



Предупреждение

Операторы и обслуживающий персонал, использующие кардиостимуляторы, должны соблюдать дистанцию не менее 6 дюймов/15 см.



Аккумуляторная батарея

Всегда используйте автоматическое зарядное устройство, предоставленное производителем.

При нормальной работе батарея 36 В сама по себе не представляет опасности.

Инструкция по эксплуатации

Эксплуатация

Риски во время эксплуатации

Одевайтесь безопасно

Не надевайте галстук, шарф или какую-либо свободную или свисающую одежду или украшения во время работы с IN-MOP45, так как они могут запутаться во вращающихся деталях, что может привести к травме.

Отметить место работы

IN-MOP45 предназначен для того, чтобы оставлять пол сухим без скользких пятен, дополнительная сушка не требуется. При работе IN-MOP45 с выключенной функцией всасывания отметьте место работы маркером для мокрого пола.



Осторожность

Отметка рабочей площадки маркером для мокрого пола не требуется при использовании всасывающей функции IN-MOP45. Если это не является обязательным требованием безопасности труда в соответствии с местным законодательством. Если вы не уверены: отметьте место работы, чтобы предупредить прохожих.

Осторожнее при парковке

Не паркуйте IN-MOP45 на пандусах или склонах. Всегда паркуйте IN-MOP45 на ровной твердой поверхности.

Риски после работы

Извлеките аккумулятор

Рекомендуется извлекать аккумулятор перед выполнением любой задачи по очистке или обслуживанию или перед хранением.

Ориентация машины

Всегда держите корпус IN-MOP45 в вертикальном (парковочном) положении при замене щеток или стяжек.

Транспорт и хранение



Общие рекомендации

Всегда держите корпус IN-MOP45 в вертикальном положении при заполнении бака чистящего раствора или установке батарей.

Перед хранением или транспортировкой сливайте воду из машины и извлекайте батареи после каждого использования.

Инструкция по эксплуатации

Положение парковки

Положение «парковка» — это вертикальное положение для хранения и технического обслуживания.

1. Убедитесь, что вакуумный шланг вставлен обратно в машину, чтобы его нельзя было сдвинуть.
2. Присядьте и держите ручку одной рукой, а другой рукой держите чистящую деку.
3. Медленно поднимите чистящую деку, пока она не встанет вертикально на передние колеса. Направляйте корпус к чистящей деке до тех пор, пока он не зафиксируется в исходном положении.

Транспортировка

Вне помещения:

1. Установите IN-MOP45 в исходное положение (см. рисунок ниже).



2. Переносите IN-MOP45 одной рукой, держась за ручку другой рукой.

Транспортировочные колеса не предназначены для движения по грязным поверхностям, песок может привести к блокировке колес. Поднимите IN-MOP45 для перемещения из одного здания в другое.

Сборка и установка

IN-MOP45 почти не требует сборки, вам нужно будет вставить разъемы проводов в аккумуляторную коробку после того, как вы достанете машину из коробки.

Упаковка

IN-MOP45 с одним зарядным устройством и двумя наборами инструментов упакованы в коробку.

В комплект входят одно зарядное устройство, один гаечный ключ и один шестигранный ключ (см. изображение ниже).

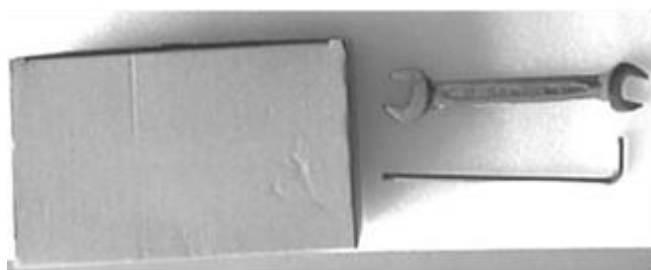

Перед работой (зарядить аккумулятор)

Заряжайте аккумуляторную батарею, когда она правильно подключена к машине. Убедитесь, что аккумулятор заряжается ежемесячно.

Операция (перед тем, как начать)

Проверьте щетки и стяжки на предмет износа.

Во время работы индикатор батареи на панели управления показывает количество

Инструкция по эксплуатации

оставшейся энергии. **Не рекомендуется использовать аккумулятор при заряде ниже 40%.**

Заполните бак чистящего раствора

1. Снимите пробку.
2. Залейте не более 4 л чистящей жидкости.
3. Установите пробку на место и убедитесь, что она плотно прилегает.
4. Установите IN-MOP45 в исходное положение.
5. Сначала установите бак на IN-MOP45 с клапаном.
6. Нажмите на бак вниз, чтобы сломать уплотнение клапана.
7. Вставьте бак на место, пока не услышите щелчок.
8. После этого вымойте руки.



Процедура работы

Начать работать

Чтобы переместить IN-MOP45 из одного места в другое в здании:

1. Установите IN-MOP45 в исходное положение (см. изображение ниже).
2. Держите ручку одной рукой (см. рисунок ниже).
3. Идите медленно и будьте особенно внимательны, если вы тянете IN-MOP45 через препятствия.
4. Чтобы поднять IN-MOP45 через препятствия, всегда используйте две руки.
➤ Держите ручку одной рукой.

Инструкция по эксплуатации

➤ Поднимите чистящую деку другой рукой.

Напоминание: если пол довольно ровный, вы также можете положиться на колесики для легкого перемещения.

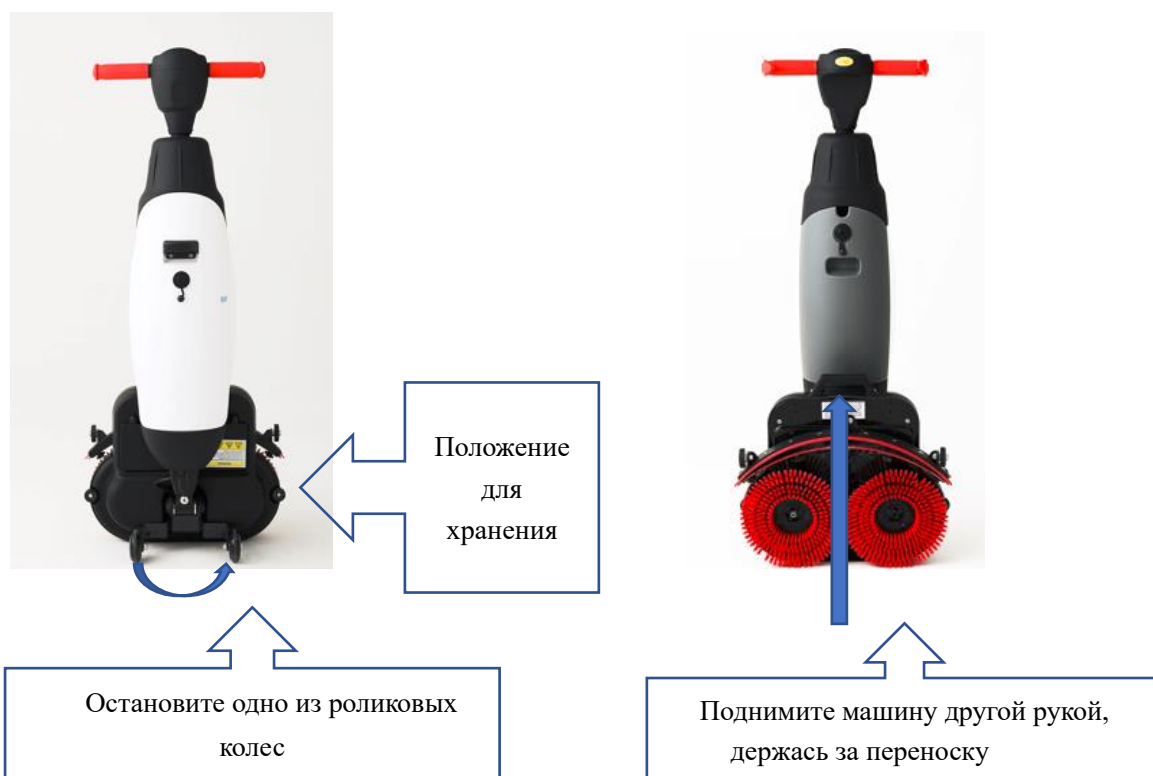

Машина находится в положении парковки и правильно наклоняет основной корпус вперед, затем удерживает правильно, затем удерживает верхнюю часть.

Внимание: если в баке утилизации большое количество грязной воды

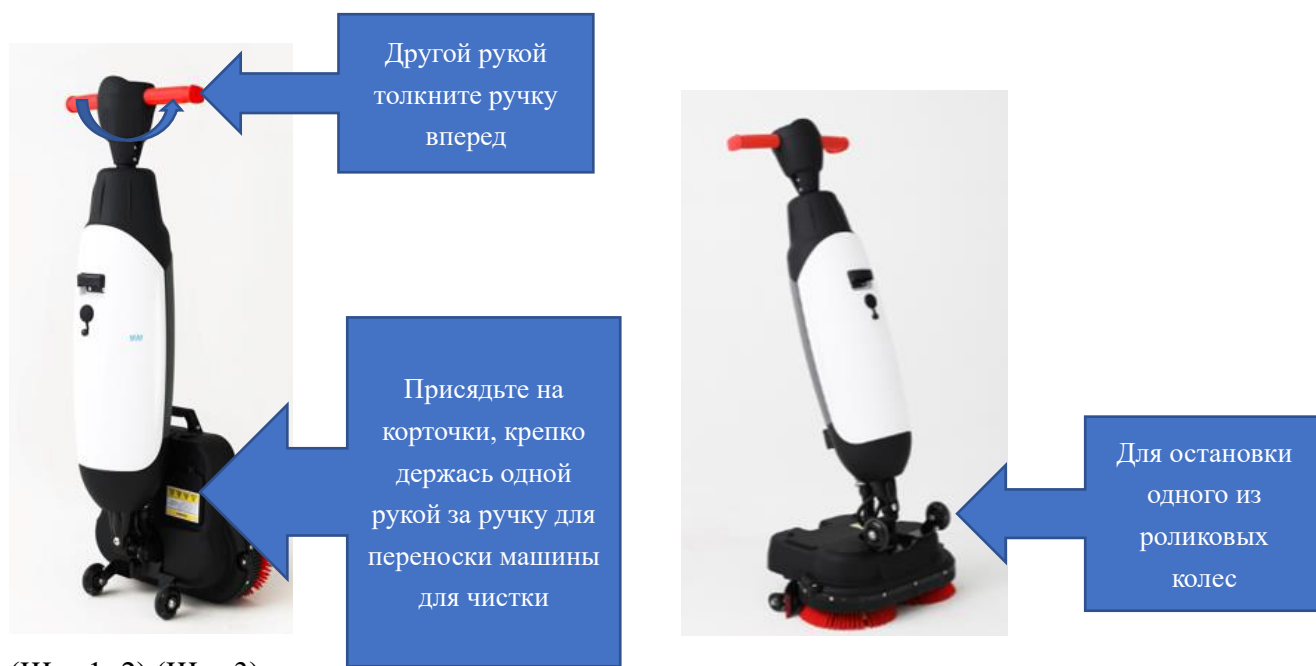

(Шаг 1~2) (Шаг 3)

Инструкция по эксплуатации



ПРЕДУПРЕЖДЕНИЕ

Никогда не надавливайте на чистящую деку ногой.

Как управлять машиной

1. Присядьте, крепко держась одной рукой за ручку для переноски скребка.
2. Другой рукой толкните ручку вперед.
3. Медленно опустите чистящую деку на пол.
4. Встаньте за IN-MOP45.
5. Выберите режим уборки с помощью кнопок/переключателей режимов (см. изображение ниже) после нажатия основного переключателя включения/выключения на задней стороне панели управления (см. изображение ниже), при этом индикатор батареи будет освещать.

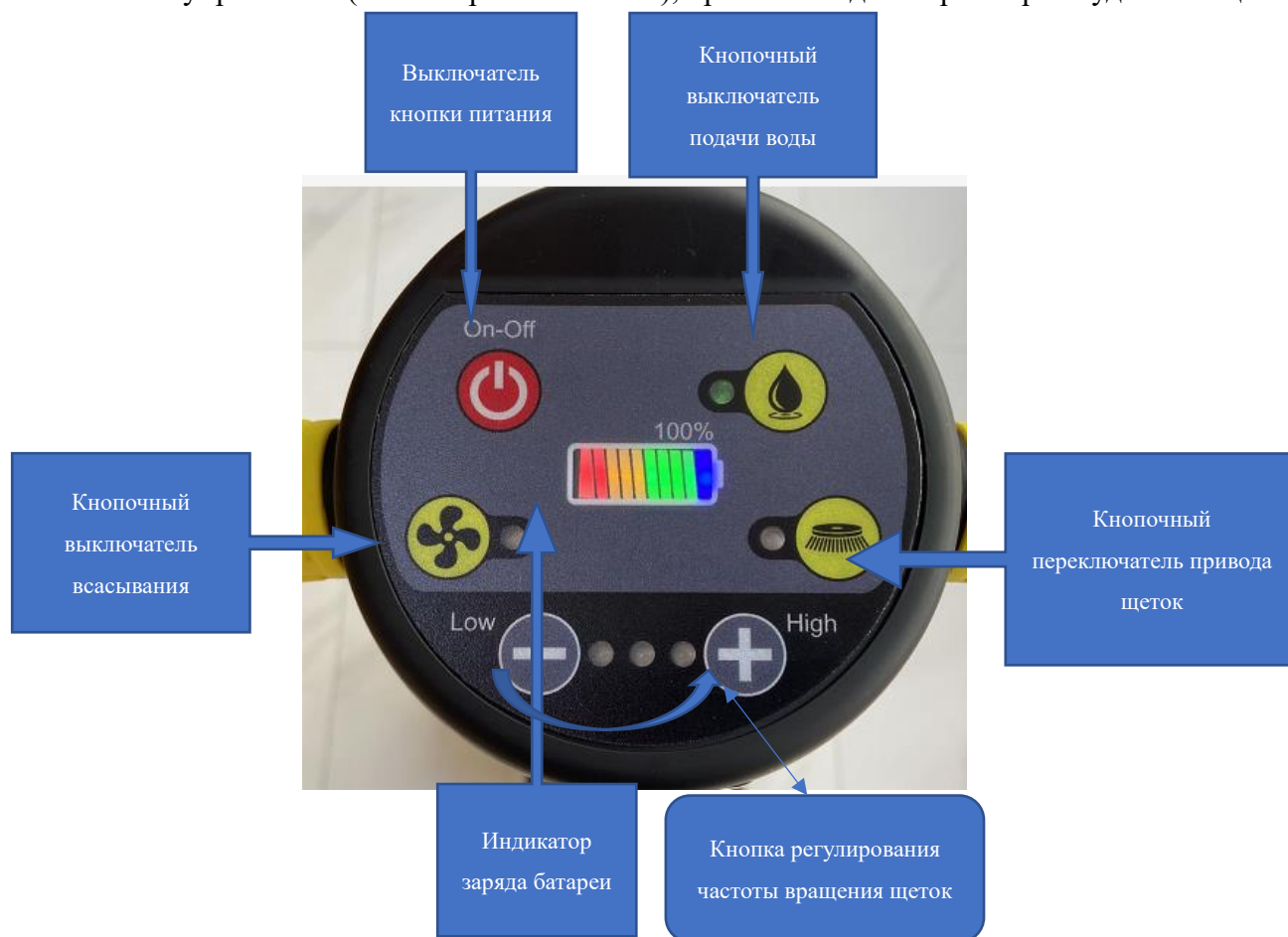

РЕЖИМ 1: Только всасывание (только нажатие кнопки всасывания), in-тор не будет двигаться вперед автоматически

РЕЖИМ 2: Только щетка (только нажатие кнопки «Щетка»). In-тор будет двигаться вперед автоматически

РЕЖИМ 3: Только вода/моющий раствор (только нажатие кнопки водяного насоса), in-тор не будет двигаться вперед автоматически.

Инструкция по эксплуатации

РЕЖИМ 4: Всасывание + щетка (нажатие кнопки всасывания и кнопки щетки),

РЕЖИМ 5: Всасывание + вода/чистящий раствор (нажатие левой и правой кнопок),

РЕЖИМ 6: Щетка + вода/чистящий раствор (нажав среднюю кнопку и правую кнопку),
продукт не будет двигаться вперед автоматически,

**РЕЖИМ 7: Щетка + вода/чистящий раствор + всасывание (нажав все 3 кнопки),
устройство автоматически переместится вперед и автоматически очистит пол
соберет воду.**

6. Держите ручку обеими руками.

7. Идите за IN-MOP45.

8. Управляйте, осторожно поворачивая ручку влево или вправо, чтобы переместить чистящую деку.

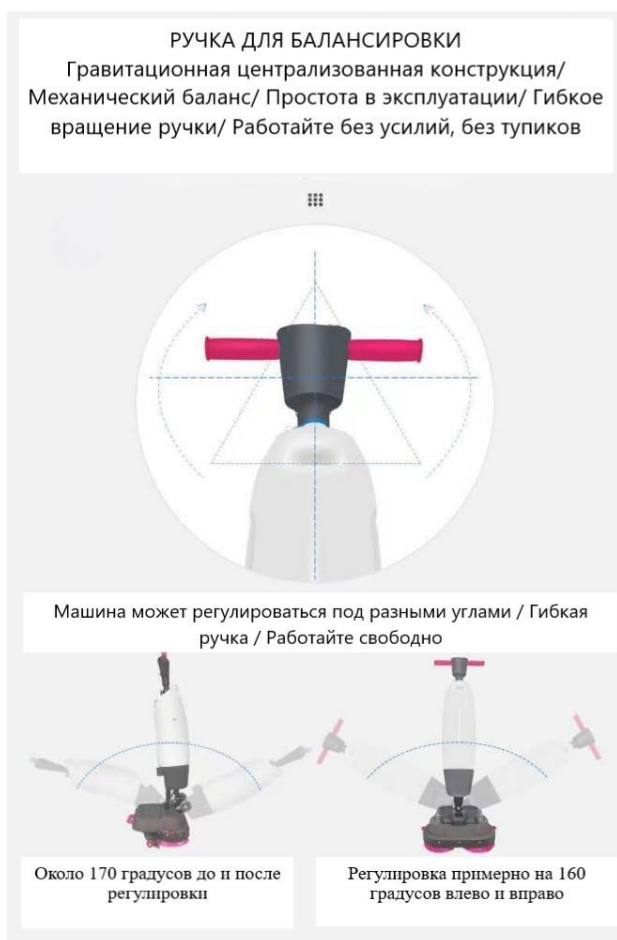

Если вы хотите прекратить мыть пол, следуйте инструкции:

1. Нажмите кнопку очистки воды, чтобы остановить выпуск воды
2. Нажмите кнопку щетки, чтобы остановить щетку (мы рекомендуем непрерывно двигаться вперед на 5–8 м, чтобы продолжить уборку)
3. Нажмите кнопку всасывания, чтобы остановить всасывание
4. Нажмите кнопку выключения

Примечание:

Инструкция по эксплуатации

При отпускании главного выключателя IN-MOP45 немедленно останавливается. Но из-за того, что вода больше попадает на пол, мы рекомендуем вам сначала остановить кнопку очистки воды и непрерывно двигаться вперед на 5–8 м, чтобы пол оставался чистым и на полу не оставалось пыли или воды)



Предупреждение!

- Не управляйте IN-MOP45 дальше, чем на расстоянии вытянутой руки. Работа под углом менее 45 градусов может привести к попаданию воды в вакуумный двигатель.
- Слейте воду или чистящий раствор из обоих резервуаров в соответствующий слив. Несмотря на то, что бак грязной воды больше, опорожняйте его каждый раз, когда заполняется бак чистящего раствора.
- Пожалуйста, соблюдайте местные правила утилизации растворов, связанных с очисткой сточных вод.
- Промойте систему. Обязательно полностью промойте баки. Для тщательной промывки любых растворов в линиях и патрубках.

Очистка и хранение

1. Наполните резервуар для раствора от 0,5 до 1 л чистой воды.
2. Используйте главный выключатель IN-MOP45 и выберите РЕЖИМ 7 Щетка + Вода/чистящий раствор + Всасывание, нажав все 3 переключателя.

Очистка резервуаров

1. Слейте воду или чистящий раствор из обоих резервуаров в соответствующий слив.
2. Для тщательной очистки бака грязной воды:
 - Частично наполните бак свежей водой и держите его горизонтально отверстиями вверх.
 - Несколько раз наклоните бак, тщательно вымывая из бака всю грязь и мусор.
3. Чтобы очистить бак для раствора, выполните ту же процедуру.

СОВЕТ: Высушите баки

Перед хранением слегка приоткройте обе крышки баков, чтобы баки высогли.

Проверьте щетки и стяжки

1. Убедитесь, что обе щетки чистые и не повреждены.
 - Очистите под пресной водой или замените их при необходимости.
 - Замените щетки, если желтый индикатор износа такой же высоты, как и другие щетинки.
2. Проверьте чистоту и целостность всасывающей балки.
 - Очистите его пресной водой и протрите чистой влажной тканью.

Инструкция по эксплуатации

- При необходимости замените лезвия стяжек.

Хранить в вертикальном положении

1. Пожалуйста, убедитесь, что IN-MOP45 припаркован в месте, где никто не может столкнуться с ним.
2. Установите IN-MOP45 в исходное положение.
3. Храните IN-MOP45 близко к стене так, чтобы ручка была направлена к стене, а щетки были обращены от стены.

Обслуживание

Замена щеток

1. Установите IN-MOP45 в исходное положение.
2. Щетки соединяются на машине с помощью магнитной силы. Поэтому просто возьмитесь двумя руками за левую и правую стороны щеток (держатель зачистных колодок) и тяните щетку от машины.

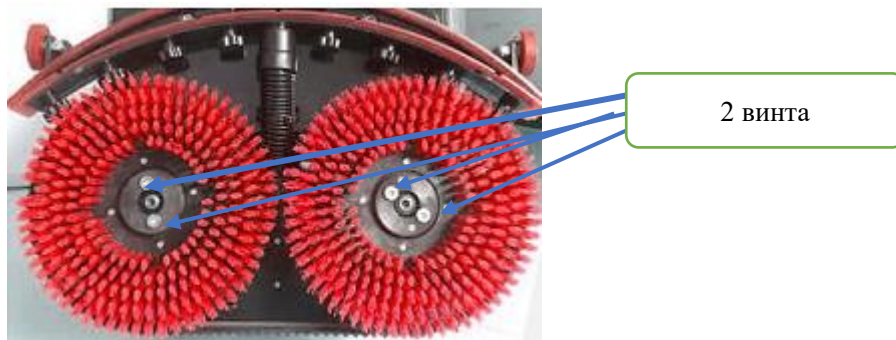

3. Визуально осмотрите диски двигателя.
4. Очистите чистящую деку IN-MOP45 чистой сухой тканью, прежде чем устанавливать щетки или держатель пластин для полос.

Замена стяжки

Лезвия стяжки поставляются парами и со временем изнашиваются. Когда вы заметите, что пол перестал сушиться должным образом, замените лезвия стяжки.

Отсоедините стяжку

1. Установите IN-MOP45 в исходное положение.
2. Крепко держите чистящую деку одной рукой.
3. С помощью прилагаемого шестигранного ключа полностью вывинтите два шестигранных винта внутри стяжки.
4. Правильно вытяните стяжку.
5. Снимите вакуумный шланг со стяжки, скрутив шланг.

Инструкция по эксплуатации

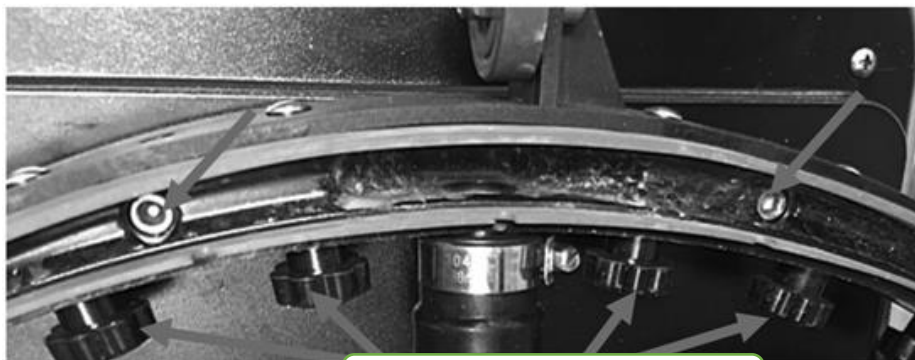

8 пластиковых гаек

Переверните/замените лезвие стяжки

1. Отвинтите 8 пластиковых гаек сзади (см. изображение выше).
2. Снимите заднюю пластину стяжки.
3. После того, как пластиковая часть удалена, вы можете легко снять заднюю резиновую пластину.
4. Вставьте 8 винтов через переднее лезвие, чтобы снять переднюю пластину стяжки.
5. Снимите заднюю резиновую пластину.
6. Осмотрите передние и задние резиновые ножи:
 - Первый раз: переверните лезвия так, чтобы верхняя часть лезвия была обращена к полу. Вставьте винты передней панели в отверстия
 - Второй раз: прикрепите новый комплект лезвий. Вставьте винты передней панели в отверстия.



Осторожность:

Специальные лезвия стяжки, которые имеют маленькие стреловидные формы, не могут быть перевернуты. Их нужно менять каждый раз

- Установите заднюю пластиковую пластину.
- Закрутите 8 пластиковых гаек сзади.



Инструкция по эксплуатации

Крепление стяжки:

1. Возьмите вакуумный шланг,
2. Вставьте соединитель шланга (см. изображение выше) в стяжку.
3. Поверните соединитель шланга на 1/4 оборота для плотного прилегания.
4. Осторожно вытяните вакуумный шланг из верхней части машины.
5. Крепко держите чистящую деку одной рукой.
6. Совместите штифты на скребке с отверстиями на стяжке.
7. Прикрутите стяжку на место.

Замена вакуумного шланга



Соединитель шланга

1. Отсоедините стяжку как описано в предыдущих разделах.
2. Снимите бак с раствором. Место подсоединения вакуумного шланга видно на рукоятке IN-MOP45.
3. Крепко держите чистящую деку одной рукой.
4. Отсоедините вакуумный шланг, повернув соединитель на 1/4 оборота против часовой стрелки.
5. Теперь вы можете осторожно вытащить вакуумный шланг из верхней части машины.
6. Проведите новый вакуумный шланг через отверстие к разъему шланга, расположенному на рукоятке IN-MOP45.
7. Подсоедините верхнюю часть к соединителю шланга, повернув по часовой стрелке на 1/4 оборота, пока они не выровняются.
8. Переустановите стяжку.

Рекомендуемая дополнительная очистка

Еженедельно очищайте IN-MOP45 снаружи неабразивным чистящим средством, не содержащим растворителей, или чистой влажной тканью. Чтобы очистить щеточную деку, сначала снимите щетки.

Вывод из эксплуатации и утилизация

Ответственность за утилизацию продукта лежит на владельце IN-MOP45.

После вывода из эксплуатации IN-MOP45 по-прежнему содержит ценные ресурсы, и его необходимо утилизировать в соответствии с местными правилами, законами и правилами, касающимися утилизации электрооборудования.

Инструкция по эксплуатации



Пожалуйста, перед утилизацией:

1. Тщательно промойте машину.
2. Извлеките аккумулятор для отдельной утилизации.
3. Снимите все незакрепленные компоненты, такие как щетки, баки и скребок.
4. Утилизируйте все предметы в соответствии с вашими местными законами и правилами.

Исправление проблем

Проблема	Причина	Решение
Нет питания	Нет аккумуляторной батареи	Поставить батарейный блок
	Пустой аккумулятор	Зарядить аккумулятор
	Аккумулятор неправильно подключен	Подсоедините батарейный блок
Недостаточный/отсутствующий поток воды	Неправильное включение	Проверьте кнопку переключения на панели управления
	Главный переключатель вкл/выкл находится в положении «выключено»	Проверьте основную кнопку включения/выключения
	Пустой бак	Заполните бак
	Неправильно установлен бак	Клапан бака должен быть нажат на ниппель, чтобы открыть уплотнение, заменить бак
	Фильтр заблокирован	Убедитесь, что в баке с раствором нет частиц грязи, а фильтр чистый.
	Засоренная водопроводная труба	Запрос на обслуживание
Плохая рекуперация воды	Открытие стяжки заблокировано	Снимите трубу и очистите отверстие стяжки.
	Капли на лезвиях стяжки	Замените лезвия стяжки
	Фильтр заблокирован	Проверьте поролоновый фильтр и

Инструкция по эксплуатации

		очистите его при необходимости.
	Вакуумный шланг заблокирован	Проверить и устранить блокировку
	Вакуумный двигатель не работает	Запрос на обслуживание
Утечка	Неправильно размещены баки	Проверьте и снова подсоедините баки для жидкости.
	Разрыв вакуумного шланга	Замените вакуумный шланг или обратитесь в сервис
Аккумулятор не заряжается	Батарея на исходе	Заменить батарею



IN-MOP 45

**Поломоечная машина нового поколения
(полупрофессиональная модель)**